

Datos técnicos

Nº de pedido y precios: consultar Lista de precios



VITOCAL 111-S Modelo AWBT(-M)-E 111.A/111.B, AWBT(-M)-AC 111.A/111.B y AWBT(-M)-E-AC 111.A/111.B

Bomba de calor compacta en modelo split

- Modelo **AWBT(-M)-E 111.A/111.B**: Para la calefacción/refrigeración y la producción de A.C.S. en instalaciones de calefacción. Con interacumulador de A.C.S. integrado (de 220 litros de capacidad) y resistencia eléctrica integrada.
- Modelo **AWBT(-M)-E-AC 111.A/111.B**: Equipamiento similar al modelo AWBT(-M)-E 111.A/111.B, adicionalmente con la función de refrigeración "Enfriamiento activo"
- Modelo **AWBT(-M)-AC 111.A/111.B**: Equipamiento similar al modelo AWBT(-M)-E-AC 111.A/111.B, pero sin resistencia eléctrica integrada

Ventajas

Unidad interior

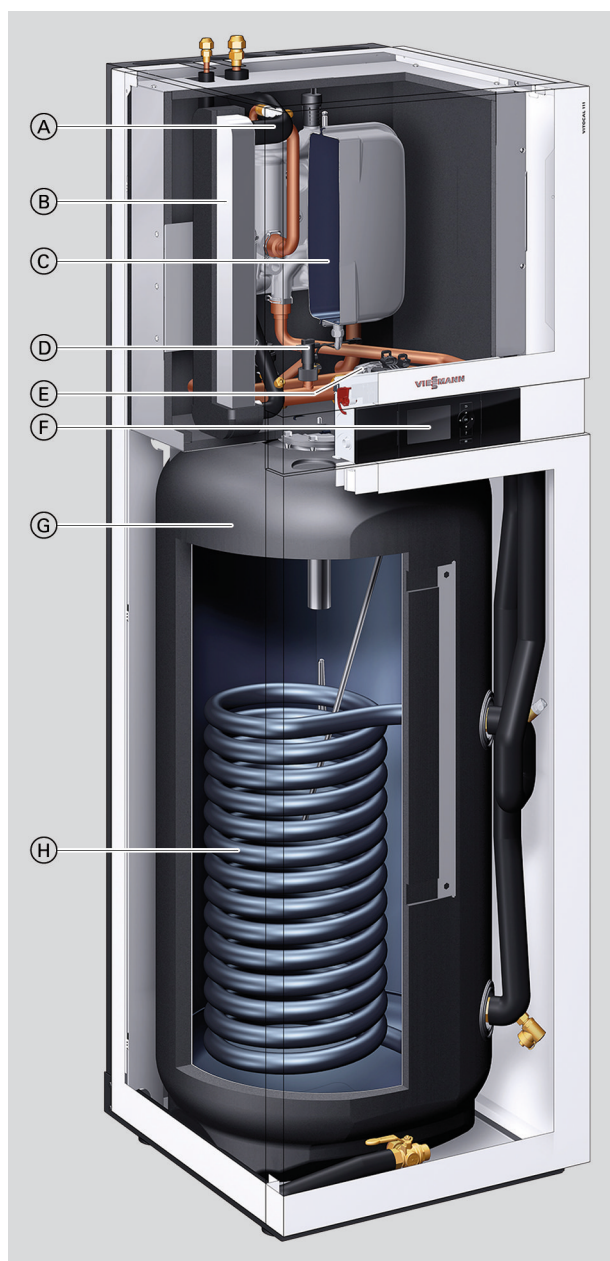

- Ⓐ Resistencia eléctrica (accesorio en modelo AWBT (-M)-AC)
- Ⓑ Condensador
- Ⓒ Depósito de expansión a presión
- Ⓓ Detector de flujo
- Ⓔ Bomba secundaria (bomba de circulación de alta eficiencia)
- Ⓕ Regulación de la bomba de calor Vitotronic 200
- Ⓖ Intercambiador de A.C.S. de 220 l de capacidad
- Ⓗ Intercambiador de calor interno para el calentamiento del intercambiador

- Bajos gastos de explotación gracias al alto COP (COP = Coefficient of Performance) según EN 14511: Hasta 5,1 (A7/W35) y hasta 3,8 (A2/W35)
- Regulación de potencia e inversor de CC para alta eficiencia en el funcionamiento con carga parcial
- Temperatura máxima de impulsión hasta 55 °C en combinación con los modelos 111.A12 hasta A16 y hasta 58 °C en combinación con los modelos 111.B04 hasta B08
- Unidad interior compacta con intercambiador de A.C.S. de 220 l
- Bomba de circulación de alta eficiencia integrada, condensador, válvula de inversión de tres vías, grupo de seguridad, depósito de expansión y regulación
- El circuito de calefacción sin válvula mezcladora M2/HK2 puede conectarse directamente a la unidad interior: los componentes necesarios (accesorios) se montan completamente en la unidad interior.
- Modelo AWBT(-M)-E y modelo AWBT(-M)-E-AC: Con resistencia eléctrica integrada

- Regulación Vitotronic de fácil manejo con visualización de texto y gráficos
- Aprovechamiento óptimo de la corriente obtenida por medio de instalaciones fotovoltaicas
- Con capacidad de acceso a Internet mediante Vitoconnect (accesorio) para el manejo y la asistencia técnica a través de la aplicación de Viessmann



Sello de calidad de la EHPA



Bombas de calor KEYMARK

Estado de suministro

Modelo AWBT(-M)-AC

Volumen de suministro:

- Bomba de calor compacta tipo split, compuesta por una unidad interior y una unidad exterior
- Unidad interior:
 - Interacumulador de A.C.S. integrado de acero con esmaltado de dos capas Ceraprotect, protegido contra la corrosión mediante un ánodo de protección de magnesio, con aislamiento térmico
 - Válvula de inversión de tres vías integrada para “calefacción/producción de A.C.S”
 - Bomba de circulación de alta eficiencia integrada para el circuito secundario
 - Depósito de expansión a presión (10 l)
 - Válvula de seguridad integrada y manómetro
 - Detector de flujo integrado
 - Condensador montado
 - Regulación de la bomba de calor Vitotronic 200 en función de la temperatura exterior con sonda de temperatura exterior
- Unidad exterior:
 - Refrigerante para una longitud de tubería simple de hasta 10,0 m
Modelos 111,B04 a B08: R32
Modelos 111.A12 a A16: R410A
 - Conexiones abocardadas para tuberías frigoríficas
 - Compresor insonorizado controlado por inverter
 - Válvula de inversión de cuatro vías y válvula de expansión electrónica (EEV)
 - Evaporador recubierto
 - Ventilador
 - Resistencia eléctrica para bandeja de condensados
 - Modelos B04 a B08: juego de conexión para la conexión trasera de la unidad exterior
- Función de refrigeración “Enfriamiento activo”

Indicación

Para el montaje del equipo **deben** incluir en el pedido un juego de conexión hidráulico y un cable de interconexión BUS desde la unidad exterior a la unidad interior: Consultar “Accesorios de instalación”.

Modelo AWBT(-M)-E

Equipamiento similar al modelo AWBT(-M)-AC, pero **sin** función de refrigeración “Enfriamiento activo”

Volumen de suministro adicional:

- Resistencia eléctrica integrada en la unidad interior

Modelo AWBT(-M)-E-AC

Equipamiento similar al modelo AWBT(-M)-AC

Volumen de suministro adicional:

- Resistencia eléctrica integrada en la unidad interior

Cuadro general de modelos

Modelo	Refrigerante	Resistencia eléctrica	Refrigeración	Tensión nominal	
				Unidad interior	Unidad exterior
AWBT-AC 111.A	R410A	–	X	230 V~	400 V~
AWBT-M-AC 111.A	R410A	–	X	230 V~	230 V~
AWBT-M-AC 111.B	R32	–	X	230 V~	230 V~
AWBT-E 111.A	R410A	X	–	230 V~	400 V~
AWBT-M-E 111.A	R410A	X	–	230 V~	230 V~
AWBT-M-E 111.B	R32	X	–	230 V~	230 V~
AWBT-E-AC 111.A	R410A	X	X	230 V~	400 V~
AWBT-M-E-AC 111.A	R410A	X	X	230 V~	230 V~
AWBT-M-E-AC 111.B	R32	X	X	230 V~	230 V~

Datos técnicos

Datos técnicos

Bombas de calor con unidad exterior 230 V

Modelo AWBT-M-AC/AWBT-M-E/AWBT-M-E-AC	111.B04	111.B06	111.B08	111.A12	111.A14	111.A16
Datos de rendimiento de la calefacción según EN 14511 (A2/W35)						
Potencia térmica nominal kW	3,56	4,48	6,00	7,90	8,50	9,20
Velocidad del ventilador r.p.m.	600	600	600	800	800	800
Potencia eléctrica consumida kW	0,93	1,28	1,67	2,31	2,46	2,75
Coefficiente de rendimiento ϵ (COP) para modo de calefacción	3,84	3,51	3,60	3,42	3,45	3,35
Regulación de potencia kW	Entre 1,3 y 4,5	Entre 2,0 y 5,0	Entre 3,6 y 9,0	Entre 4,2 y 10,3	Entre 4,6 y 11,0	Entre 5,0 y 11,6
Datos de rendimiento de la calefacción según EN 14511 (A7/W35, salto de temperatura de 5 °C)						
Potencia térmica nominal kW	4,08	6,02	8,13	11,50	13,50	15,50
Velocidad del ventilador r.p.m.	600	600	600	800	800	800
Potencia eléctrica consumida kW	0,80	1,23	1,74	2,45	2,89	3,42
Coefficiente de rendimiento ϵ (COP) para modo de calefacción	5,10	4,90	4,66	4,70	4,67	4,53
Regulación de potencia kW	Entre 1,8 y 6,0	Entre 3,0 y 7,7	Entre 4,7 y 12,0	Entre 6,1 y 13,0	Entre 7,0 y 15,0	Entre 7,5 y 17,1
Datos de rendimiento para calefacción según EN 14511 (A—7/W35)						
Potencia térmica nominal kW	4,00	4,42	6,00	7,50	8,10	9,10
Potencia eléctrica consumida kW	1,40	1,61	2,22	2,77	2,98	3,36
Coefficiente de rendimiento ϵ (COP) para modo de calefacción	2,86	2,75	2,70	2,71	2,72	2,71
Regulación de potencia kW	Entre 1,9 y 4,0	Entre 1,9 y 4,5	Entre 2,7 y 7,5	Entre 2,5 y 9,0	Entre 3,0 y 10,3	Entre 3,5 y 11,4
Datos de rendimiento de la refrigeración según EN 14511 (solo modelo AWBT-M-AC/AWBT-M-E-AC) (A35/W7, salto de temperatura de 5 K)						
Potencia frigorífica nominal kW	2,99	4,48	6,10	5,48	6,57	7,18
Número de revoluciones del ventilador r.p.m.	700	700	600	800	800	800
Potencia eléctrica consumida kW	0,83	1,28	1,91	2,05	2,39	2,58
Coefficiente de eficiencia energética para modo de refrigeración	3,59	3,51	3,20	2,67	2,75	2,78
Regulación de potencia kW	Entre 2,5 y 3,9	Entre 2,5 y 5,0	Entre 5,0 y 10,0	Entre 3,8 y 10,7	Entre 4,4 y 11,5	Entre 5,0 y 12,3
Datos de rendimiento de la refrigeración según EN 14511 (solo modelo AWBT-M-AC/AWBT-M-E-AC) (A35/W18, salto de temperatura 5 K)						
Potencia frigorífica nominal kW	3,98	5,51	7,00	8,10	9,00	9,50
Número de revoluciones del ventilador r.p.m.	700	700	600	800	800	800
Potencia eléctrica consumida kW	0,70	1,05	1,49	2,02	2,36	2,56
Coefficiente de eficiencia energética para modo de refrigeración	5,65	5,23	4,70	4,00	3,82	3,71
Regulación de potencia kW	Entre 3,5 y 5,7	Entre 3,5 y 7,0	Entre 3,6 y 10,0	Entre 6 y 13,8	Entre 6,3 y 14,7	Entre 6,5 y 15,6
Temperatura de entrada del aire						
Modo de calefacción						
– Mín. °C	-20	-20	-20	-22	-22	-22
– Máx. °C	35	35	35	35	35	35
Modo de refrigeración (solo modelo AWBT-M-AC/AWBT-M-E-AC)						
– Mín. °C	10	10	10	10	10	10
– Máx. °C	48	48	48	48	48	48
Agua de calefacción (circuito secundario)						
Caudal volumétrico mínimo l/h	700	700	700	900	900	900
Volumen mínimo de la instalación de calefacción, sin posibilidad de cierre l	52	52	52	52	61	70
Máx. pérdida de carga externa (RFH) mbar	700	700	700	700	700	700
con caudal volumétrico mínimo kPa	70	70	70	70	70	70
Temperatura de impulsión máx. °C	58	58	58	55	55	55

Datos técnicos (continuación)

Modelo AWBT-M-AC/AWBT-M-E/AWBT-M-E-AC	111.B04	111.B06	111.B08	111.A12	111.A14	111.A16
Valores eléctricos de la unidad exterior						
Tensión nominal del compresor	1/N/PE 230 V/50 Hz					
Corriente de régimen máxima del compresor A	9	9	18,8	29	29	29
Cos φ	1,00	1,00	1,00	1,00	1,00	1,00
Corriente de arranque del compresor A	2	2	2	4	4	4
Protección por fusible del compresor A	1 x B13	1 x B13	1 x B20	1 x B32	1 x B32	1 x B32
Tipo de protección	IPX4	IPX4	IPX4	IPX4	IPX4	IPX4
Valores eléctricos de la unidad interior						
Regulación de la bomba de calor/sistema electrónico	1/N/PE 230 V/50 Hz					
– Tensión nominal (interna)	T 6,3 A/250 V					
– Protección por fusible (interna)	1 x B16A					
– Protección por fusible de la conexión a la red eléctrica	1 x B16A	1 x B16A	1 x B16A	1 x B16A	1 x B16A	1 x B16A
Resistencia eléctrica (solo modelo AWBT-M-E/AWBT-M-E-AC)	1/N/PE 230 V/50 Hz					
– Tensión nominal	O bien					
	3/N/PE 400 V/50 Hz					
– Potencia de calefacción kW	6,0	6,0	6,0	9,0	9,0	9,0
– Protección por fusible de la conexión a la red eléctrica	3 x B16A	3 x B16A	3 x B16A	3 x B16A	3 x B16A	3 x B16A
Potencia eléctrica consumida						
Ventilador (máx.) W	86	86	150	240	240	240
Unidad exterior (máx.) kW	2,1	2,1	4,3	5,3	5,3	5,3
Bomba secundaria (PWM) W	De 2 a 60	De 2 a 60	De 2 a 60	De 2 a 60	De 2 a 60	De 2 a 60
– Índice de eficiencia energética EEI	≤ 0,2	≤ 0,2	≤ 0,2	≤ 0,2	≤ 0,2	≤ 0,2
Regulación/sistema electrónico de la unidad exterior (máx.) W	50	50	50	50	50	50
Regulación/sistema electrónico de la unidad interior (máx.) W	5	5	5	5	5	5
Potencia máx. de la regulación/sistema electrónico W	1000	1000	1000	1000	1000	1000
Circuito frigorífico						
Refrigerante	R32	R32	R32	R410A	R410A	R410A
– Grupo de seguridad	A2L	A2L	A2L	A1	A1	A1
– Cantidad de llenado kg	0,95	0,95	1,6	2,5	2,5	2,5
– Potencial de calentamiento global (GWP)	675	675	675	1924 ^{*1}	1924 ^{*1}	1924 ^{*1}
– Equivalente de CO ₂ t	0,6	0,6	1,1	4,8	4,8	4,8
– Longitud máx. de cable m	25	25	25	30	30	30
Compresor (totalmente hermético) Modelo	Pistón rotativo	Pistón rotativo	Pistón rotativo	Pistón rotativo	Pistón rotativo	Pistón rotativo
– Aceite en el compresor Modelo	FW68DA	FW68DA	FW68DA	FV50S	FV50S	FV50S
– Cantidad de aceite en el compresor l	0,42	0,42	0,95	1,35	1,35	1,35
Presión de servicio admisible	43/43					
– Lado de alta presión calentamiento/enfriamiento bar	43/43	43/43	43/43	43/43	43/43	43/43
	MPa	MPa	MPa	MPa	MPa	MPa
– Lado de baja presión calentamiento/enfriamiento bar	4,3/4,3	4,3/4,3	4,3/4,3	4,3/4,3	4,3/4,3	4,3/4,3
	bar	bar	bar	bar	bar	bar
	MPa	MPa	MPa	MPa	MPa	MPa
– Lado de baja presión calentamiento/enfriamiento MPa	0,2/0,55	0,2/0,55	0,2/0,55	0,13/0,13	0,13/0,13	0,13/0,13
Interacumulador de A.C.S. integrado						
Capacidad l	220	220	220	220	220	220
Volumen máximo de consumo con una temperatura de consumo de 40 °C, temperatura de acumulación de 53 °C y consumo por unidad de tiempo de 10 l/min.	290	290	290	290	290	290
Índice de rendimiento N _L según DIN 4708	1,6	1,6	1,6	1,6	1,6	1,6
Volumen de agua consumible con el índice de rendimiento N _L indicado y producción de A.C.S. de 10 a 45 °C	17,3	17,3	17,3	17,3	17,3	17,3
Temperatura de A.C.S. máx. admisible °C	70	70	70	70	70	70

*1 Basado en el quinto informe de situación del Grupo Intergubernamental de Expertos sobre el Cambio Climático (IPCC).

Datos técnicos (continuación)

Modelo AWBT-M-AC/AWBT-M-E/AWBT-M-E-AC	111.B04	111.B06	111.B08	111.A12	111.A14	111.A16
Dimensiones de la unidad exterior						
Longitud total	mm	344	344	360	342	342
Anchura total	mm	975	975	980	900	900
Altura total	mm	702	702	790	1345	1345
Dimensiones de la unidad interior						
Longitud total	mm	681	681	681	681	681
Anchura total	mm	600	600	600	600	600
Altura total	mm	1874	1874	1874	1874	1874
Peso total						
Unidad exterior	kg	59	59	80	107	107
Unidad interior	kg	168	168	168	171	171
Presión de servicio admisible en el circuito secundario						
	bar	3	3	3	3	3
	MPa	0,3	0,3	0,3	0,3	0,3
Conexiones del circuito secundario (con accesorios para la conexión, rosca interior)						
Impulsión del agua de calefacción	G	1¼	1¼	1¼	1¼	1¼
Retorno del agua de calefacción	G	1¼	1¼	1¼	1¼	1¼
Agua caliente sanitaria	G	¾	¾	¾	¾	¾
Agua fría	G	¾	¾	¾	¾	¾
Recirculación	G	¾	¾	¾	¾	¾
Conexiones de las tuberías frigoríficas						
Tubería de refrigerante en fase líquida						
– Tubo Ø	mm	6 x 1	6 x 1	6 x 1	10 x 1	10 x 1
– Unidad interior	UNF	7/16	7/16	7/16	5/8	5/8
– Unidad exterior	UNF	7/16	7/16	7/16	5/8	5/8
Tubería de refrigerante en fase de vapor						
– Tubo Ø	mm	12 x 1	12 x 1	12 x 1	16 x 1	16 x 1
– Unidad interior	UNF	¾	¾	¾	7/8	7/8
– Unidad exterior	UNF	¾	¾	¾	7/8	7/8
Longitud de tubería para la tubería de refrigerante en fase líquida, tubería de refrigerante en fase de vapor						
– Mín.	m	5	5	5	5	5
– Máx.	m	25	25	25	30	30
Clase de eficiencia energética según el Reglamento (UE) n.º 813/2013						
Calefacción condiciones climáticas medias						
– Aplicación a temperatura baja (W35)		A+++	A+++	A+++	A++	A++
– Aplicación a media temperatura (W55)		A++	A++	A++	A+	A+
Producción de A.C.S., perfil de consumo (XL)		A+	A+	A+	A+	A+
Datos de rendimiento de calefacción según el Reglamento (UE) n.º 813/2013 (condiciones climáticas medias)						
Aplicación a temperatura baja (W35)						
– Eficiencia energética η_s	%	175	175	176	160	160
– Potencia térmica útil P_{rated}	kW	4,0	5,1	6,4	9,2	9,9
– Coeficiente de rendimiento estacional (SCOP)		4,45	4,45	4,46	4,08	4,08
Aplicaciones de media temperatura (W55)						
– Eficiencia energética η_s	%	126	125	125	113	117
– Potencia térmica útil P_{rated}	kW	3,7	4,1	6,7	8,9	10,7
– Coeficiente de rendimiento estacional (SCOP)		3,22	3,20	3,20	2,90	3,00
– Eficiencia energética de preparación de A.C.S. η_{wh}	%	133	133	125	124	124
Nivel de ruido conforme a ErP						
Nivel de potencia sonora de la unidad exterior	dB (A)	62	62	64	64	64

Datos técnicos (continuación)

Bombas de calor con unidad exterior 400 V~

Modelo AWBT-AC/AWBT-E/AWBT-E-AC	111.A12	111.A14	111.A16	
Datos de rendimiento de la calefacción según EN 14511 (A2/W35)				
Potencia térmica nominal	kW	7,40	8,40	9,48
Número de revoluciones del ventilador	r.p.m.	800	800	800
Potencia eléctrica consumida	kW	2,24	2,53	2,86
Coefficiente de rendimiento ϵ (COP) para modo de calefacción		3,31	3,32	3,32
Regulación de potencia	kW	Entre 5,5 y 10,0	Entre 5,7 y 10,5	Entre 5,9 y 11,0
Datos de rendimiento de la calefacción según EN 14511 (A7/W35, salto de temperatura de 5 °C)				
Potencia térmica nominal	kW	11,50	13,50	15,74
Número de revoluciones del ventilador	r.p.m.	800	800	800
Potencia eléctrica consumida	kW	2,58	3,00	3,60
Coefficiente de rendimiento ϵ (COP) para modo de calefacción		4,45	4,50	4,37
Regulación de potencia	kW	Entre 6,0 y 13,0	Entre 6,8 y 15,0	Entre 7,6 y 16,7
Datos de rendimiento para calefacción según EN 14511 (A—7/W35)				
Potencia térmica nominal	kW	7,40	7,95	8,70
Potencia eléctrica consumida	kW	2,71	2,94	3,20
Coefficiente de rendimiento ϵ (COP) para modo de calefacción		2,73	2,70	2,72
Regulación de potencia	kW	Entre 3,4 y 9,0	Entre 3,7 y 9,8	Entre 4,0 y 10,6
Datos de rendimiento de la refrigeración según EN 14511 (solo modelo AWBT-AC/AWBT-E-AC) (A35/W7, salto de temperatura de 5 K)				
Potencia frigorífica nominal	kW	5,15	6,28	6,84
Potencia eléctrica consumida	kW	2,08	2,40	2,60
Coefficiente de eficiencia energética para modo de refrigeración		2,48	2,63	2,63
Regulación de potencia	kW	Entre 3,7 y 10,3	Entre 4,3 y 11,2	Entre 5,0 y 12,1
Datos de rendimiento de la refrigeración según EN 14511 (solo modelo AWBT-M-AC/AWBT-M-E-AC) (A35/W18, salto de temperatura 5 K)				
Potencia frigorífica nominal	kW	7,90	8,90	9,30
Número de revoluciones del ventilador	r.p.m.	800	800	800
Potencia eléctrica consumida	kW	2,07	2,46	2,58
Coefficiente de eficiencia energética para modo de refrigeración		3,82	3,62	3,61
Regulación de potencia	kW	Entre 4,7 y 14,8	Entre 5,0 y 16,0	Entre 5,3 y 17,0
Temperatura de entrada del aire				
Modo de calefacción				
– Mín.	°C	–22	–22	–22
– Máx.	°C	35	35	35
Modo de refrigeración (solo modelo AWBT-M-AC/AWBT-M-E-AC)				
– Mín.	°C	10	10	10
– Máx.	°C	48	48	48
Agua de calefacción (circuito secundario)				
Caudal volumétrico mínimo	l/h	900	900	900
Volumen mínimo de la instalación de calefacción, sin posibilidad de cierre	l	52	61	70
Máx. pérdida de carga externa (RFH) con caudal volumétrico mínimo	mbar	700	700	700
Temperatura de impulsión máx.	kPa	70	70	70
	°C	55	55	55
Valores eléctricos de la unidad exterior				
Tensión nominal del compresor		3/N/PE 400 V/50 Hz		
Corriente de régimen máxima del compresor	A	10,6	10,6	10,6
Cos ϕ		1,00	1,00	1,00
Corriente de arranque del compresor	A	5	5	5
Protección por fusible del compresor	A	3 x B13A	3 x B13A	3 x B13A
Tipo de protección		IPX4	IPX4	IPX4

Datos técnicos (continuación)

Modelo AWBT-AC/AWBT-E/AWBT-E-AC	111.A12	111.A14	111.A16
Valores eléctricos de la unidad interior			
Regulación de la bomba de calor/sistema electrónico		1/N/PE 230 V/50 Hz T 6,3 A/250 V	
– Tensión nominal (interna)			
– Protección por fusible (interna)			
– Protección por fusible de la conexión a la red eléctrica	1 x B16A	1 x B16A	1 x B16A
Resistencia eléctrica (solo modelo AWBT-M-E/AWBT-M-E-AC)		1/N/PE 230 V/50 Hz O bien 3/N/PE 400 V/50 Hz	
– Tensión nominal			
– Potencia de calefacción kW	9,0	9,0	9,0
– Protección por fusible de la conexión a la red eléctrica	3 x B16A	3 x B16A	3 x B16A
Potencia eléctrica consumida			
Ventilador (máx.) W	240	240	240
Unidad exterior (máx.) kW	5,5	5,5	5,5
Bomba secundaria (PWM) W	Entre 2 y 60	Entre 2 y 60	Entre 2 y 60
– Índice de eficiencia energética EEI	≤ 0,2	≤ 0,2	≤ 0,2
Regulación/sistema electrónico de la unidad exterior (máx.) W	50	50	50
Regulación/sistema electrónico de la unidad interior (máx.) W	5	5	5
Potencia máx. de la regulación/sistema electrónico W	1000	1000	1000
Circuito frigorífico			
Refrigerante	R410A	R410A	R410A
– Grupo de seguridad	A1	A1	A1
– Cantidad de llenado kg	2,5	2,5	2,5
– Potencial de calentamiento global (GWP) ^{*1}	1924	1924	1924
– Equivalente de CO ₂ t	4,8	4,8	4,8
Compresor (totalmente hermético) Modelo	Pistón rotativo	Pistón rotativo	Pistón rotativo
– Aceite en el compresor Modelo	FV50S	FV50S	FV50S
– Cantidad de aceite en el compresor l	1,35	1,35	1,35
Presión de servicio admisible			
– Lado de alta presión bar	43	43	43
MPa	4,3	4,3	4,3
– Lado de baja presión bar	1,3	1,3	1,3
MPa	0,13	0,13	0,13
Interacumulador de A.C.S. integrado			
Capacidad l	220	220	220
Volumen máximo de consumo con una temperatura de consumo de 40 °C, temperatura de acumulación de 53 °C y consumo por unidad de tiempo de 10 l/min.	290	290	290
Índice de rendimiento N _L según DIN 4708	1,6	1,6	1,6
Volumen de agua consumible con el índice de rendimiento N _L indicado y producción de A.C.S. de 10 a 45 °C l/min	17,3	17,3	17,3
Temperatura de A.C.S. máx. admisible °C	70	70	70
Dimensiones de la unidad exterior			
Longitud total mm	342	342	342
Anchura total mm	900	900	900
Altura total mm	1345	1345	1345
Dimensiones de la unidad interior			
Longitud total mm	681	681	681
Anchura total mm	600	600	600
Altura total mm	1874	1874	1874
Peso total			
Unidad exterior kg	114	114	114
Unidad interior kg	171	171	171
Presión de servicio admisible en el circuito secundario			
bar	3	3	3
MPa	0,3	0,3	0,3
Conexiones del circuito secundario (con accesorios para la conexión, rosca interior)			
Impulsión del agua de calefacción G	1¼	1¼	1¼
Retorno del agua de calefacción G	1¼	1¼	1¼
Agua caliente sanitaria G	¾	¾	¾
Agua fría G	¾	¾	¾
Recirculación G	¾	¾	¾

*1 Basado en el quinto informe de situación del Grupo Intergubernamental de Expertos sobre el Cambio Climático (IPCC).

Datos técnicos (continuación)

Modelo AWBT-AC/AWBT-E/AWBT-E-AC	111.A12	111.A14	111.A16
Conexiones de las tuberías frigoríficas			
Tubería de refrigerante en fase líquida			
– Tubo \varnothing	mm	10 x 1	10 x 1
– Unidad interior	UNF	$\frac{5}{8}$	$\frac{5}{8}$
– Unidad exterior	UNF	$\frac{5}{8}$	$\frac{5}{8}$
Tubería de refrigerante en fase de vapor			
– Tubo \varnothing	mm	16 x 1	16 x 1
– Unidad interior	UNF	$\frac{7}{8}$	$\frac{7}{8}$
– Unidad exterior	UNF	$\frac{7}{8}$	$\frac{7}{8}$
Longitud máx. de tubería de refrigerante en fase líquida, tubería de refrigerante en fase de vapor			
– Mín.	m	5	5
– Máx.	m	30	30
Clase de eficiencia energética según el Reglamento (UE) n.º 813/2013			
Calefacción condiciones climáticas medias			
– Aplicación a temperatura baja (W35)		A ⁺⁺	A ⁺⁺
– Aplicación a media temperatura (W55)		A ⁺	A ⁺
Producción de A.C.S., perfil de consumo (XL)		A ⁺	A ⁺
Datos de rendimiento de calefacción según el Reglamento (UE) n.º 813/2013 (condiciones climáticas medias)			
Aplicación a temperatura baja (W35)			
– Eficiencia energética η_s		156	154
– Potencia térmica útil P_{rated}		9,0	8,9
– Coeficiente de rendimiento estacional (SCOP)		3,98	3,93
Aplicaciones de media temperatura (W55)			
– Eficiencia energética η_s		110	111
– Potencia térmica útil P_{rated}		8,8	9,8
– Coeficiente de rendimiento estacional (SCOP)		2,83	2,85
– Eficiencia energética de preparación de A.C.S. η_{wh}		124	124
Nivel de ruido conforme a ErP			
Nivel de potencia sonora de la unidad exterior	dB (A)	64	64

Dimensiones de la unidad interior

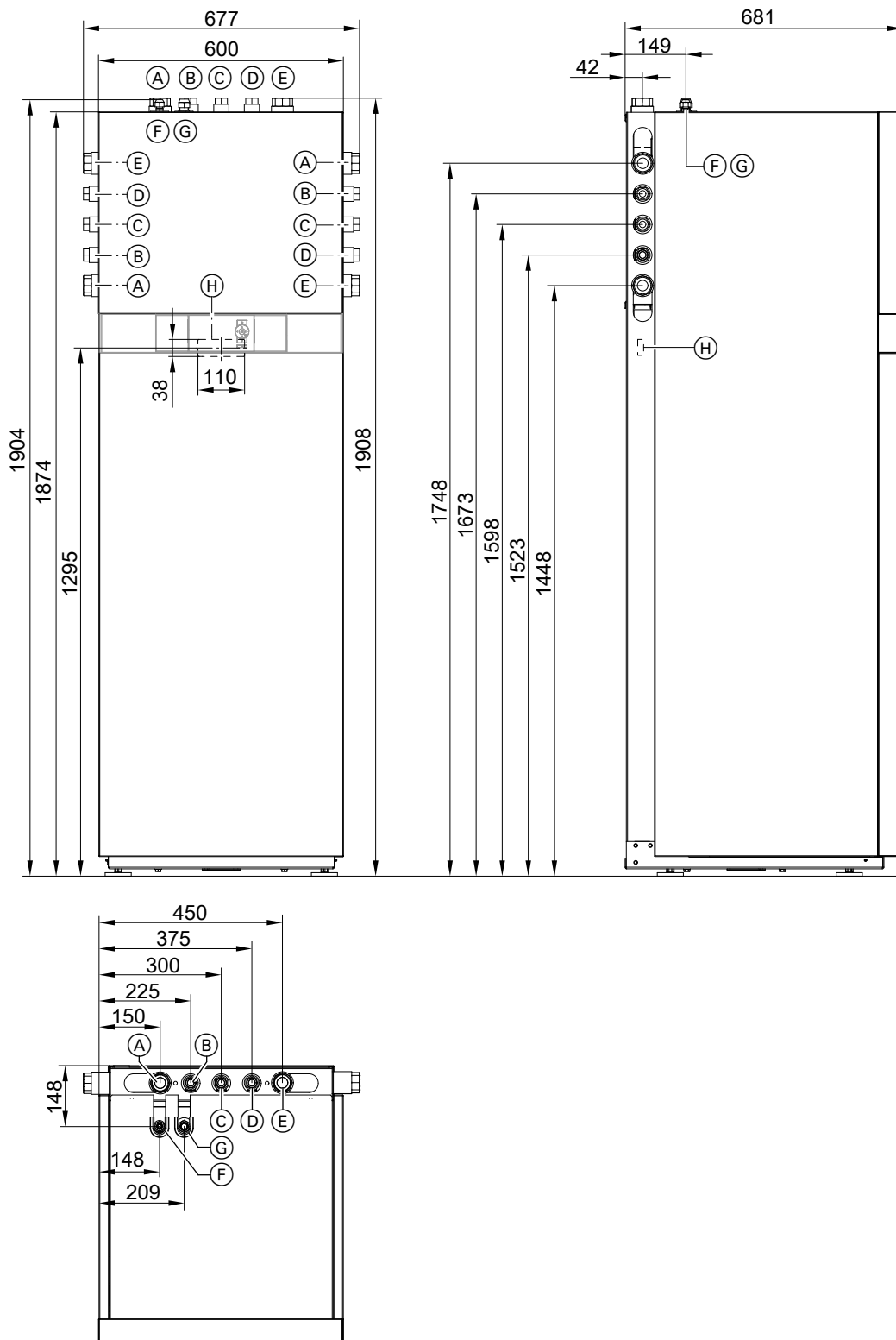

- (A) Retorno del agua de calefacción G 1¼ (rosca interior)
- (B) Agua fría G ¾ (rosca interior)
- (C) Recirculación G ¾ (rosca interior)
- (D) A.C.S. G ¾ (rosca interior)
- (E) Impulsión del agua de calefacción G 1¼ (rosca interior)
- (F) Tubería de refrigerante en fase líquida: consultar la siguiente tabla.

- (G) Tubería de refrigerante en fase de vapor: consultar la siguiente tabla.
- (H) Pasacable para cables eléctricos en la parte posterior del equipo:
 - Cables de baja tensión < 42 V
 - Cables de alimentación 400 V~/230 V~

Datos técnicos (continuación)

Conexiones de las tuberías frigoríficas en la unidad interior

Significado	Modelos 111.B04 a B08		111.A12 a A16	
	Tubo Ø	Rosca UNF	Tubo Ø	Rosca UNF
Tubería de refrigerante en fase líquida	6 mm	$\frac{7}{16}$	10 mm	$\frac{5}{8}$
Tubería de refrigerante en fase de vapor	12 mm	$\frac{3}{4}$	16 mm	$\frac{7}{8}$

Dimensiones de la unidad exterior con 1 ventilador, 230 V~

Modelos 111.B04 a B06

Asignación de bombas de calor

Vitocal 111-S

- Modelo AWBT-M-AC 111.B04 a B06
- Modelo AWBT-M-E 111.B04 a B06
- Modelo AWBT-M-E-AC 111.B04 a B06

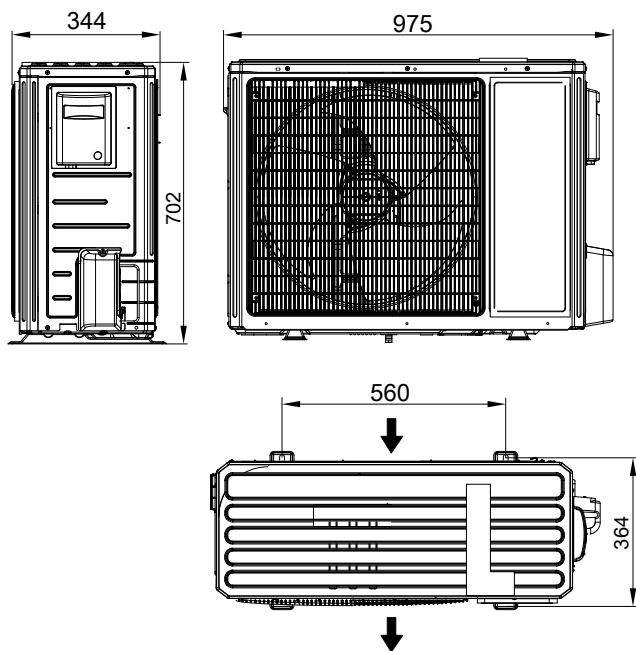

Modelos 111.B08

Asignación de bombas de calor

Vitocal 111-S

- Modelo AWBT-M-AC 111.B08
- Modelo AWBT-M-E 111.B08
- Modelo AWBT-M-E-AC 111.B08

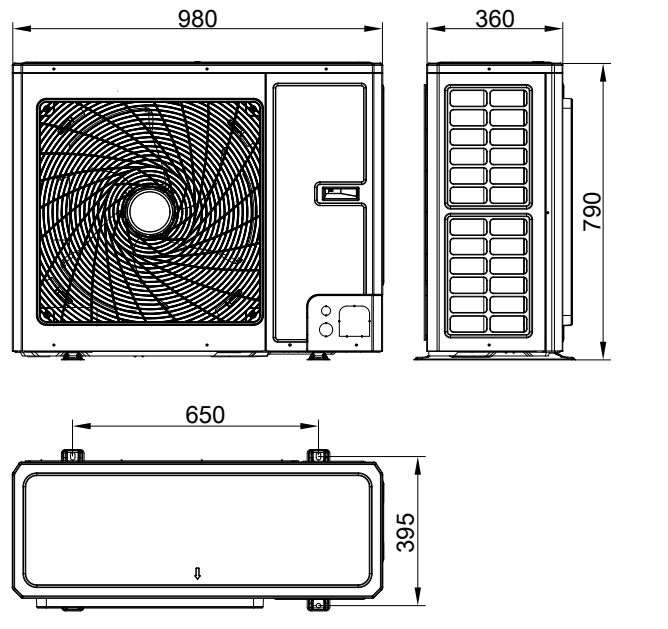

Dimensiones de la unidad exterior con 2 ventiladores, 230 V~ y 400 V~

Modelos 111.A12 a A16

Asignación de bombas de calor

Vitocal 111-S

- Unidades exteriores 230 V~
 - Modelo AWBT-M-AC 111.A12 a A16
 - Modelo AWBT-M-E 111.A12 a A16
 - Modelo AWBT-M-E-AC 111.A12 a A16
- Unidades exteriores 400 V~
 - Modelo AWBT-AC 111.A12 a A16
 - Modelo AWBT-E 111.A12 a A16
 - Modelo AWBT-E-AC 111.A12 a A16

Datos técnicos (continuación)

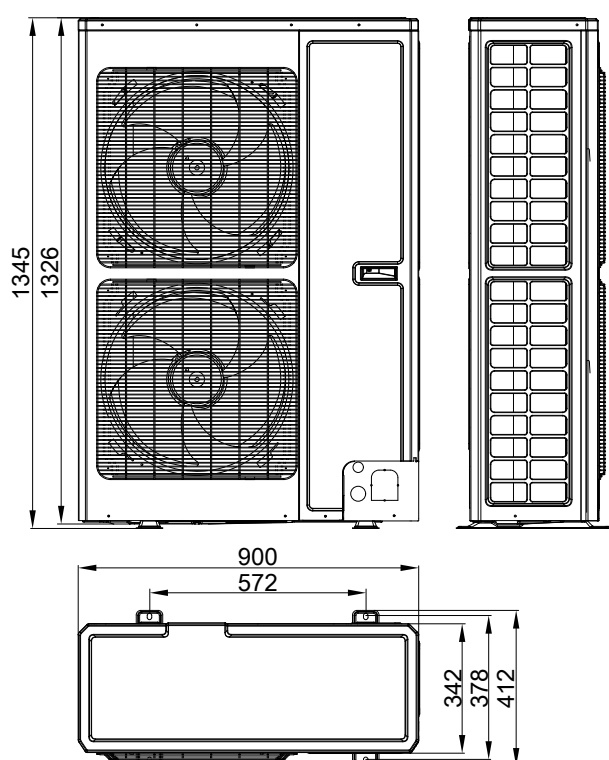

Sujeto a modificaciones técnicas sin previo aviso.

Viessmann, S.L.
Sociedad Unipersonal
C/ Sierra Nevada, 13
Área Empresarial Andalucía
28320 Pinto (Madrid)
Teléfono: 902 399 299
Fax: 916497399
www.viessmann.es

6153354