

Datos técnicos

Nº de pedido y precios: consultar Lista de precios



VITOCAL 100-S Modelo AWB(-M) 101.A/101.B, AWB(-M)-E 101.A/101.B und AWB(-M)-E-AC 101.A/101.B

Bomba de calor de aire-agua, modelo split

- Modelo **AWB(-M) 101.A/101.B**: para calefacción y producción de A.C.S. en instalaciones de calefacción
- Modelo **AWB(-M)-E 101.A/101.B**: equipamiento similar al modelo AWB(-M) 101.A, adicionalmente con resistencia eléctrica integrada
- Modelo **AWB(-M)-E-AC 101.A/101.B**: equipamiento similar al AWB(-M)-E 101.A/101.B, adicionalmente con la función de refrigeración “enfriamiento activo”

Ventajas

Unidad interior

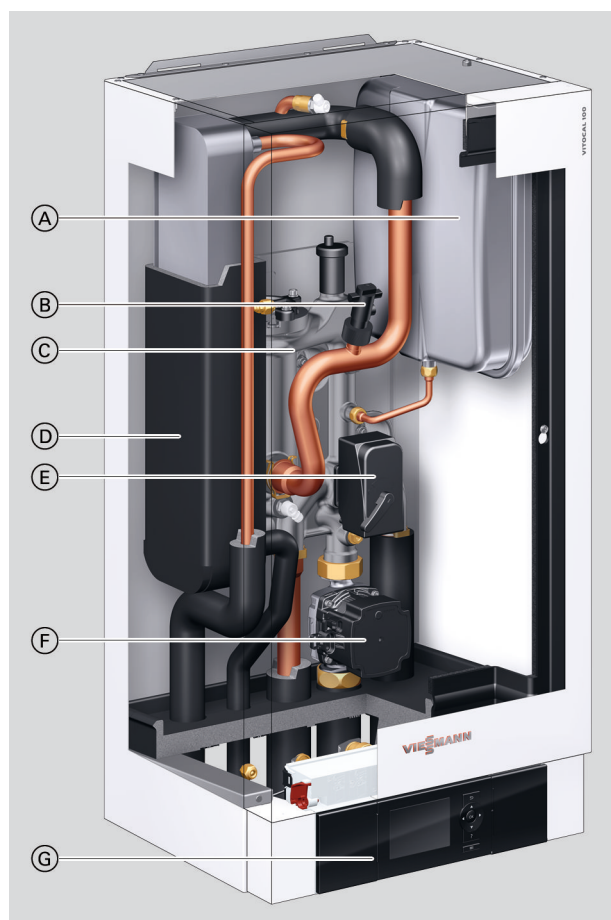

- (A) Depósito de expansión a presión
- (B) Detector de flujo
- (C) Resistencia eléctrica integrada en el bloque hidráulico (no en el modelo AWB/AWB-M)
- (D) Condensador
- (E) Válvula de inversión de 3 vías para "calefacción/producción de A.C.S."
- (F) Bomba secundaria (bomba de circulación de alta eficiencia)
- (G) Regulación de la bomba de calor Vitotronic 200

- Bajos gastos de explotación gracias al alto COP (COP = Coefficient of Performance) según EN 14511: hasta 5,1 (A7/W35) y hasta 3,8 (A2/W35)
- Regulación de potencia e inversor de CC para alta eficiencia en el funcionamiento con carga parcial
- Temperatura máxima de impulsión hasta 55 °C en combinación con los modelos 101.A12 hasta A16 y hasta 58 °C en combinación con los modelos 101.B04 hasta B08
- Unidad interior con bomba de circulación de alta eficiencia, condensador, válvula de inversión de tres vías, grupo de seguridad, vaso de expansión y regulación
- Modelo AWB(-M)-E y modelo AWB(-M)-E-AC: con resistencia eléctrica integrada
- Regulación Vitotronic de fácil manejo con visualización de texto y gráficos
- Modelo AWB(-M)-E-AC: comodidad gracias al modelo reversible, que permite calentar y refrigerar.

- Uso optimizado de la corriente obtenida por medio de instalaciones fotovoltaicas
- Función de secuencia para hasta 5 bombas de calor
- Con capacidad de acceso a internet mediante Vitoconnect (accesorio) para el manejo y la asistencia técnica a través de la aplicación de Viessmann



Sello de calidad de la EHPA



Bombas de calor KEYMARK

Ventajas (continuación)

Volumen de suministro

Modelo AWB(-M)

Volumen de suministro:

- Bomba de calor completa en modelo split compuesto por unidad interior y unidad exterior
- Unidad interior:
 - Válvula de inversión de tres vías integrada para “calefacción/producción de A.C.S”
 - Bomba de circulación de alta eficiencia integrada para el circuito secundario
 - Vaso de expansión (10 l)
 - Válvula de seguridad integrada y manómetro
 - Detector de flujo integrado
 - Condensador montado
 - Regulación de la bomba de calor Vitotronic 200 en función de la temperatura exterior con sonda de temperatura exterior
 - Plantilla de sujeción sobre pared
- Unidad exterior:
 - Refrigerante para tubería simple de hasta 10,0 m de longitud
Modelos 101.B04 hasta B08: R32
Modelos 101.A12 hasta A16: R410A
 - Conexiones abocardadas para tuberías frigoríficas
 - Compresor insonorizado controlado por tecnología inverter
 - Válvula de inversión de cuatro vías y válvula de expansión electrónica (EEV)
 - Evaporador recubierto
 - Ventilador
 - Resistencia eléctrica para bandeja de condensados
 - Modelos 101.B08: juego de conexión para la conexión trasera de la unidad exterior

Indicación

Se **debe** encargar un cable de interconexión BUS de la unidad exterior e interior: consultar los “accesorios de instalación”.

Modelo AWB(-M)-E

Equipamiento similar al modelo AWB(-M)

Volumen de suministro adicional:

- Resistencia eléctrica integrada en la unidad interior

Modelo AWB(-M)-E-AC

Equipamiento similar al modelo AWB(-M)

Volumen de suministro adicional:

- Resistencia eléctrica integrada en la unidad interior
- Función de refrigeración “enfriamiento activo”

Vista general de modelos

Modelo	Refrigerante	Resistencia eléctrica	Refrigeración	Tensión nominal	
				Unidad interior	Unidad exterior
AWB 101.A	R410A	–	–	230 V~	400 V~
AWB-M 101.A	R410A	–	–	230 V~	230 V~
AWB-M 101.B	R32	–	–	230 V~	230 V~
AWB-E 101.A	R410A	X	–	230 V~	400 V~
AWB-M-E 101.A	R410A	X	–	230 V~	230 V~
AWB-M-E 101.B	R32	X	–	230 V~	230 V~
AWB-E-AC 101.A	R410A	X	X	230 V~	400 V~
AWB-M-E-AC 101.A	R410A	X	X	230 V~	230 V~
AWB-M-E-AC 101.B	R32	X	X	230 V~	230 V~

Datos técnicos

Datos técnicos

Bombas de calor con unidad exterior 230 V~

Modelo AWB-M/AWB-M-E/AWB-M-E-AC	101.B04	101.B06	101.B08	101.A12	101.A14	101.A16
Datos de rendimiento de calefacción según EN 14511 (A2/W35)						
Potencia térmica nominal kW	3,56	4,48	6,00	7,90	8,50	9,20
Velocidad del ventilador r.p.m.	600	600	600	800	800	800
Potencia eléctrica consumida kW	0,93	1,28	1,67	2,31	2,46	2,75
Coefficiente de rendimiento ϵ (COP) para modo de calefacción	3,84	3,51	3,60	3,42	3,45	3,35
Regulación de potencia kW	de 1,3 a 4,5	de 2,0 a 5,0	de 3,6 a 9,0	de 4,2 a 10,3	de 4,6 a 11,0	de 5,0 a 11,6
Datos de rendimiento de la calefacción según EN 14511 (A7/W35, salto de temperatura 5 K)						
Potencia térmica nominal kW	4,08	6,02	8,13	11,50	13,50	15,50
Velocidad del ventilador r.p.m.	600	600	600	800	800	800
Potencia eléctrica consumida kW	0,80	1,23	1,74	2,45	2,89	3,42
Coefficiente de rendimiento ϵ (COP) para modo de calefacción	5,10	4,90	4,66	4,70	4,67	4,53
Regulación de potencia kW	de 1,8 a 6,0	de 3,0 a 7,7	De 4,7 a 12,0	Entre 6,1 y 13,0	Entre 7,0 y 15,0	De 7,5 a 17,1
Datos de rendimiento de la calefacción según EN 14511 (A-7/W35)						
Potencia térmica nominal kW	4,00	4,42	6,00	7,50	8,10	9,10
Potencia eléctrica consumida kW	1,40	1,61	2,22	2,77	2,98	3,36
Coefficiente de rendimiento ϵ (COP) para modo de calefacción	2,86	2,75	2,70	2,71	2,72	2,71
Regulación de potencia kW	Entre 1,9 y 4,0	Entre 1,9 y 4,5	Entre 2,7 y 7,5	Entre 2,5 y 9,0	Entre 3,0 y 10,3	de 3,5 a 11,4
Datos de rendimiento de la refrigeración según EN 14511 (solo modelo AWB-M-E-AC) (A35/W7, salto de temperatura 5 K)						
Potencia frigorífica nominal kW	2,99	4,48	6,10	5,48	6,57	7,18
Número de revoluciones del ventilador 1/min	700	700	600	800	800	800
Potencia eléctrica consumida kW	0,83	1,28	1,91	2,05	2,39	2,58
Coefficiente de eficiencia energética para modo de refrigeración	3,59	3,51	3,20	2,67	2,75	2,78
Regulación de potencia kW	Entre 2,5 y 3,9	Entre 2,5 y 5,0	Entre 5,0 y 10,0	de 3,8 a 10,7	de 4,4 a 11,5	de 5,0 a 12,3
Datos de rendimiento de la refrigeración según EN 14511 (solo modelo AWB-M-E-AC) (A35/W18, salto de temperatura 5 K)						
Potencia frigorífica nominal kW	3,98	5,51	7,00	8,10	9,00	9,50
Número de revoluciones del ventilador 1/min	700	700	600	800	800	800
Potencia eléctrica consumida kW	0,70	1,05	1,49	2,02	2,36	2,56
Coefficiente de eficiencia energética para modo de refrigeración	5,65	5,23	4,70	4,00	3,82	3,71
Regulación de potencia kW	De 3,5 a 5,7	Entre 3,5 y 7,0	De 3,6 a 10,0	De 6,0 a 13,8	De 6,3 a 14,7	De 6,5 a 15,6
Temperatura de entrada del aire						
Modo de calefacción						
- Mín. °C	-20	-20	-20	-22	-22	-22
- Máx. °C	35	35	35	35	35	35
Modo de refrigeración (solo modelo AWB-M-E-AC)						
- Mín. °C	10	10	10	10	10	10
- Máx. °C	48	48	48	48	48	48
Agua de calefacción (circuito secundario)						
Caudal volumétrico mínimo l/h	700	700	700	900	900	900
Volumen mínimo de la instalación de calefacción, sin posibilidad de cierre l	52	52	52	52	61	70
Máx. pérdida de carga externa (RFH) mbar	700	700	700	700	700	700
con caudal volumétrico mínimo kPa	70	70	70	70	70	70
Temperatura de impulsión máx. °C	58	58	58	55	55	55

Datos técnicos (continuación)

Modelo AWB-M/AWB-M-E/AWB-M-E-AC	101.B04	101.B06	101.B08	101.A12	101.A14	101.A16
Valores eléctricos de la unidad exterior						
Tensión nominal del compresor	1/N/PE 230 V/50 Hz					
Corriente de régimen máxima del compresor A	9	9	18,8	29	29	29
Cos φ	1,00	1,00	1,00	1,00	1,00	1,00
Corriente de arranque del compresor A	2	2	4	4	4	4
Protección por fusible del compresor A	1 x B13	1 x B13	1 x B20	1 x B32	1 x B32	1 x B32
Tipo de protección	IPX4	IPX4	IPX4	IPX4	IPX4	IPX4
Valores eléctricos de la unidad interior						
Regulación de la bomba de calor/sistema electrónico	1/N/PE 230 V/50 Hz					
– Tensión nominal (interna)	T 6,3 A/250 V					
– Protección por fusible (interna)	1 x B16A					
– Protección por fusible de la conexión a la red eléctrica	1 x B16A	1 x B16A	1 x B16A	1 x B16A	1 x B16A	1 x B16A
Resistencia eléctrica (solo modelo AWB-M-E/AWB-M-E-AC)	1/N/PE 230 V/50 Hz					
– Tensión nominal	O bien					
	3/N/PE 400 V/50 Hz					
– Potencia de calefacción kW	6,0	6,0	6,0	9,0	9,0	9,0
– Protección por fusible de la conexión a la red eléctrica	3 x B16A	3 x B16A	3 x B16A	3 x B16A	3 x B16A	3 x B16A
Potencia eléctrica consumida						
Ventilador (máx.) W	86	86	150	240	240	240
Unidad exterior (máx.) kW	2,1	2,1	4,3	5,3	5,3	5,3
Bomba secundaria (PWM) W	De 2 a 60	De 2 a 60	De 2 a 60	De 2 a 60	De 2 a 60	De 2 a 60
– Índice de eficiencia energética EEI	≤ 0,2	≤ 0,2	≤ 0,2	≤ 0,2	≤ 0,2	≤ 0,2
Regulación/sistema electrónico de la unidad exterior (máx.) W	5	5	10	50	50	50
Regulación/sistema electrónico de la unidad interior (máx.) W	5	5	5	5	5	5
Potencia máx. de la regulación/sistema electrónico W	1000	1000	1000	1000	1000	1000
Circuito frigorífico						
Refrigerante	R32	R32	R32	R410A	R410A	R410A
– Grupo de seguridad	A2L	A2L	A2L	A1	A1	A1
– Cantidad de llenado kg	0,95	0,95	1,6	2,5	2,5	2,5
– Potencial de calentamiento global (GWP)	675	675	675	1924 ^{*1}	1924 ^{*1}	1924 ^{*1}
– Equivalente de CO ₂ t	0,6	0,6	1,1	4,8	4,8	4,8
– Longitud máx. de cable m	25	25	25	30	30	30
Compresor (totalmente hermético) Modelo	Pistón rotativo	Pistón rotativo	Pistón rotativo	Pistón rotativo	Pistón rotativo	Pistón rotativo
– Aceite en el compresor Modelo	FW68DA	FW68DA	FW68DA	FV50S	FV50S	FV50S
– Cantidad de aceite en el compresor l	0,42	0,42	0,95	1,35	1,35	1,35
Presión de servicio admisible	43/43					
– Lado de alta presión calentamiento/enfriamiento bar	43/43	43/43	43/43	43/43	43/43	43/43
	MPa	MPa	MPa	MPa	MPa	MPa
– Lado de baja presión calentamiento/enfriamiento bar	4,3/4,3	4,3/4,3	4,3/4,3	4,3/4,3	4,3/4,3	4,3/4,3
	bar	bar	bar	bar	bar	bar
	MPa	MPa	MPa	MPa	MPa	MPa
– Lado de baja presión calentamiento/enfriamiento MPa	0,2/0,55	0,2/0,55	0,2/0,55	0,13/0,13	0,13/0,13	0,13/0,13
Dimensiones de la unidad exterior						
Longitud total mm	344	344	360	342	342	342
Anchura total mm	975	975	980	900	900	900
Altura total mm	702	702	790	1345	1345	1345
Dimensiones de la unidad interior						
Longitud total mm	370	370	370	370	370	370
Anchura total mm	450	450	450	450	450	450
Altura total mm	880	880	880	880	880	880
Peso total						
Unidad exterior kg	59	59	80	107	107	107
Unidad interior, modelo AWB-M kg	42	42	42	45	45	45
Unidad interior modelo AWB-M-E/AWB-M-E-AC kg	45	45	45	48	48	48

*1 Basado en el quinto informe de situación del Grupo Intergubernamental de Expertos sobre el Cambio Climático (IPCC).

Datos técnicos (continuación)

Modelo AWB-M/AWB-M-E/AWB-M-E-AC	101.B04	101.B06	101.B08	101.A12	101.A14	101.A16
Presión de servicio admisible en el circuito secundario	bar MPa	3 0,3	3 0,3	3 0,3	3 0,3	3 0,3
Conexiones del circuito secundario (rosca interior)						
Impulsión del agua de calefacción	G	1¼	1¼	1¼	1¼	1¼
Retorno del agua de calefacción y retorno del interacumulador de A.C.S.	G	1¼	1¼	1¼	1¼	1¼
Impulsión del interacumulador de A.C.S.	G	1¼	1¼	1¼	1¼	1¼
Conexiones de las tuberías frigoríficas						
Tubería de refrigerante en fase líquida						
– Tubo Ø	mm	6 x 1	6 x 1	6 x 1	10 x 1	10 x 1
– Unidad interior	UNF	7/16	7/16	7/16	5/8	5/8
– Unidad exterior	UNF	7/16	7/16	7/16	5/8	5/8
Tubería de refrigerante en fase de vapor						
– Tubo Ø	mm	12 x 1	12 x 1	12 x 1	16 x 1	16 x 1
– Unidad interior	UNF	¾	¾	¾	7/8	7/8
– Unidad exterior	UNF	¾	¾	¾	7/8	7/8
Longitud de tubería para la tubería de refrigerante en fase líquida, tubería de refrigerante en fase de vapor						
– Mín.	m	5	5	5	5	5
– Máx.	m	25	25	25	30	30
Clase de eficiencia energética según el Reglamento (UE) n.º 813/2013						
Calefacción condiciones climáticas medias						
– Aplicación a temperatura baja (W35)		A+++	A+++	A+++	A++	A++
– Aplicación a media temperatura (W55)		A++	A++	A++	A+	A+
Datos de rendimiento de calefacción según el Reglamento (UE) n.º 813/2013 (condiciones climáticas medias)						
Aplicación a temperatura baja (W35)						
– Eficiencia energética η_s	%	175	175	176	160	160
– Potencia térmica útil P_{rated}	kW	4,0	5,1	6,4	9,2	9,9
– Coeficiente de rendimiento estacional (SCOP)		4,45	4,45	4,46	4,08	4,08
Aplicaciones de media temperatura (W55)						
– Eficiencia energética η_s	%	126	125	125	113	117
– Potencia térmica útil P_{rated}	kW	3,7	4,1	6,7	8,9	10,7
– Coeficiente de rendimiento estacional (SCOP)		3,22	3,20	3,20	2,90	3,00
Nivel de ruido conforme a ErP						
Nivel de potencia sonora de la unidad exterior	dB (A)	62	62	64	64	64

Bombas de calor con unidad exterior 400 V~

Modelos AWB/AWB-E/AWB-E-AC	101.A12	101.A14	101.A16
Datos de rendimiento de calefacción según EN 14511 (A2/W35)			
Potencia térmica nominal	kW	7,40	8,40
Número de revoluciones del ventilador	r.p.m.	800	800
Potencia eléctrica consumida	kW	2,24	2,53
Coeficiente de rendimiento ϵ (COP) para modo de calefacción		3,31	3,32
Regulación de potencia	kW	de 5,5 a 10,0	de 5,7 a 10,5
Datos de rendimiento de la calefacción según EN 14511 (A7/W35, salto de temperatura 5 K)			
Potencia térmica nominal	kW	11,50	13,50
Número de revoluciones del ventilador	r.p.m.	800	800
Potencia eléctrica consumida	kW	2,58	3,00
Coeficiente de rendimiento ϵ (COP) para modo de calefacción		4,45	4,50
Regulación de potencia	kW	Entre 6,0 y 13,0	Entre 6,8 y 15,0
Datos de rendimiento de la calefacción según EN 14511 (A-7/W35)			
Potencia térmica nominal	kW	7,40	7,95
Potencia eléctrica consumida	kW	2,71	2,94
Coeficiente de rendimiento ϵ (COP) para modo de calefacción		2,73	2,70
Regulación de potencia	kW	Entre 3,4 y 9,0	Entre 3,7 y 9,8

Datos técnicos (continuación)

Modelos AWB/AWB-E/AWB-E-AC	101.A12	101.A14	101.A16	
Datos de rendimiento de la refrigeración según EN 14511 (solo modelo AWB-E-AC)				
(A35/W7, salto de temperatura 5 K)				
Potencia frigorífica nominal	kW	5,15	6,28	6,84
Potencia eléctrica consumida	kW	2,08	2,40	2,60
Coeficiente de eficiencia energética para modo de refrigeración		2,48	2,63	2,63
Regulación de potencia	kW	de 3,7 a 10,3	de 4,3 a 11,2	de 5,0 a 12,1
Datos de rendimiento de la refrigeración según EN 14511 (solo modelo AWB-E-AC)				
(A35/W18, salto de temperatura 5 K)				
Potencia frigorífica nominal	kW	7,90	8,90	9,30
Número de revoluciones del ventilador	r.p.m.	800	800	800
Potencia eléctrica consumida	kW	2,07	2,46	2,58
Coeficiente de eficiencia energética para modo de refrigeración		3,82	3,62	3,61
Regulación de potencia	kW	de 4,7 a 14,8	de 5,0 a 16,0	de 5,3 a 17,0
Temperatura de entrada del aire				
Modo de calefacción				
– Mín.	°C	–22	–22	–22
– Máx.	°C	35	35	35
Modo de refrigeración (solo modelo AWB-E-AC)				
– Mín.	°C	10	10	10
– Máx.	°C	48	48	48
Agua de calefacción (circuito secundario)				
Caudal volumétrico mínimo	l/h	900	900	900
Volumen mínimo de la instalación de calefacción, sin posibilidad de cierre	l	52	61	70
Máx. pérdida de carga externa (RFH) con caudal volumétrico mínimo	mbar kPa	700 70	700 70	700 70
Temperatura de impulsión máx.	°C	55	55	55
Valores eléctricos de la unidad exterior				
Tensión nominal del compresor		3/N/PE 400 V/50 Hz		
Corriente de régimen máxima del compresor	A	10,6	10,6	10,6
Cos φ		1,00	1,00	1,00
Corriente de arranque del compresor	A	5	5	5
Protección por fusible del compresor	A	3 x B13A	3 x B13A	3 x B13A
Tipo de protección		IPX4	IPX4	IPX4
Valores eléctricos de la unidad interior				
Regulación de la bomba de calor/sistema electrónico				
– Tensión nominal (interna)		1/N/PE 230 V/50 Hz		
– Protección por fusible (interna)		T 6,3 A/250 V		
– Protección por fusible de la conexión a la red eléctrica		1 x B16A	1 x B16A	1 x B16A
Resistencia eléctrica (solo modelo AWB-M-E/AWB-M-E-AC)		1/N/PE 230 V/50 Hz		
– Tensión nominal		O bien		
		3/N/PE 400 V/50 Hz		
– Potencia de calefacción	kW	9,0	9,0	9,0
– Protección por fusible de la conexión a la red eléctrica		3 x B16A	3 x B16A	3 x B16A
Potencia eléctrica consumida				
Ventilador (máx.)	W	240	240	240
Unidad exterior (máx.)	kW	5,5	5,5	5,5
Bomba secundaria (PWM)	W	De 2 a 60	De 2 a 60	De 2 a 60
– Índice de eficiencia energética EEI		≤ 0,2	≤ 0,2	≤ 0,2
Regulación/sistema electrónico de la unidad exterior (máx.)	W	50	50	50
Regulación/sistema electrónico de la unidad interior (máx.)	W	5	5	5
Potencia máx. de la regulación/sistema electrónico	W	1000	1000	1000

Datos técnicos (continuación)

Modelos AWB/AWB-E/AWB-E-AC		101.A12	101.A14	101.A16
Circuito frigorífico				
Refrigerante		R410A	R410A	R410A
– Grupo de seguridad		A1	A1	A1
– Cantidad de llenado	kg	2,5	2,5	2,5
– Potencial de calentamiento global (GWP)* ¹		1924	1924	1924
– Equivalente de CO ₂	t	4,8	4,8	4,8
Compresor (totalmente hermético)	Modelo	Pistón rotativo	Pistón rotativo	Pistón rotativo
– Aceite en el compresor	Modelo	FV50S	FV50S	FV50S
– Cantidad de aceite en el compresor	l	1,35	1,35	1,35
Presión de servicio admisible				
– Lado de alta presión	bar	43	43	43
	MPa	4,3	4,3	4,3
– Lado de baja presión	bar	1,3	1,3	1,3
	MPa	0,13	0,13	0,13
Dimensiones de la unidad exterior				
Longitud total	mm	342	342	342
Anchura total	mm	900	900	900
Altura total	mm	1345	1345	1345
Dimensiones de la unidad interior				
Longitud total	mm	370	370	370
Anchura total	mm	450	450	450
Altura total	mm	880	880	880
Peso total				
Unidad exterior	kg	114	114	114
Unidad interior, modelo AWB	kg	45	45	45
Unidad interior modelo AWB-E/AWB-E-AC	kg	48	48	48
Presión de servicio admisible en el circuito secundario				
	bar	3	3	3
	MPa	0,3	0,3	0,3
Conexiones del circuito secundario (rosca interior)				
Impulsión del agua de calefacción	G	1¼	1¼	1¼
Retorno del agua de calefacción y retorno del interacumulador de A.C.S.	G	1¼	1¼	1¼
Impulsión del interacumulador de A.C.S.	G	1¼	1¼	1¼
Conexiones de las tuberías frigoríficas				
Tubería de refrigerante en fase líquida				
– Tubo Ø	mm	10 x 1	10 x 1	10 x 1
– Unidad interior	UNF	5/8	5/8	5/8
– Unidad exterior	UNF	5/8	5/8	5/8
Tubería de refrigerante en fase de vapor				
– Tubo Ø	mm	16 x 1	16 x 1	16 x 1
– Unidad interior	UNF	7/8	7/8	7/8
– Unidad exterior	UNF	7/8	7/8	7/8
Longitud máx. de tubería de refrigerante en fase líquida, tubería de refrigerante en fase de vapor				
– Mín.	m	5	5	5
– Máx.	m	30	30	30
Clase de eficiencia energética según el Reglamento (UE) n.º 813/2013				
Calefacción condiciones climáticas medias				
– Aplicación a temperatura baja (W35)		A ⁺⁺	A ⁺⁺	A ⁺⁺
– Aplicación a media temperatura (W55)		A ⁺	A ⁺	A ⁺
Datos de rendimiento de calefacción según el Reglamento (UE) n.º 813/2013 (condiciones climáticas medias)				
Aplicación a temperatura baja (W35)				
– Eficiencia energética η_s		156	154	151
– Potencia térmica útil P_{rated}		9,0	8,9	12,8
– Coeficiente de rendimiento estacional (SCOP)		3,98	3,93	3,85
Aplicaciones de media temperatura (W55)				
– Eficiencia energética η_s		110	111	111
– Potencia térmica útil P_{rated}		8,8	9,8	10,8
– Coeficiente de rendimiento estacional (SCOP)		2,83	2,85	2,85
Nivel de ruido conforme a ErP				
Nivel de potencia sonora de la unidad exterior	dB (A)	64	64	64

*1 Basado en el quinto informe de situación del Grupo Intergubernamental de Expertos sobre el Cambio Climático (IPCC).

Datos técnicos (continuación)

Dimensiones de la unidad interior

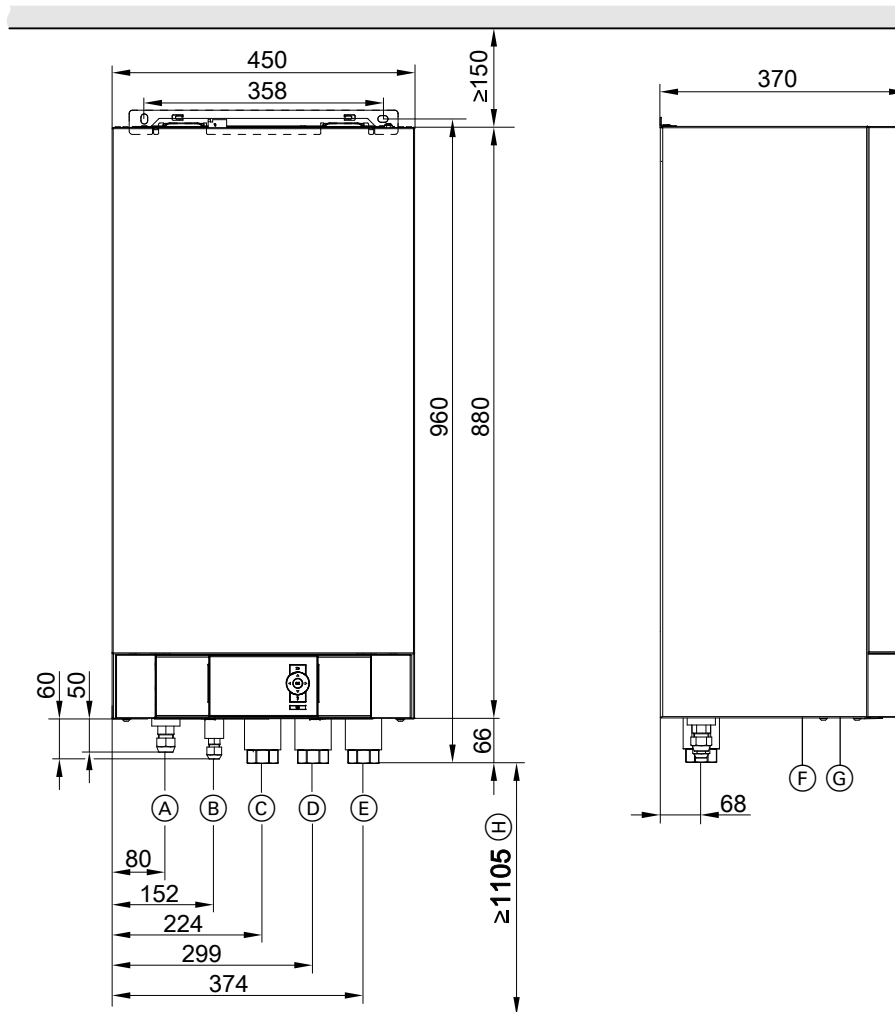

- (A) Tubería de refrigerante en fase de vapor: consultar la siguiente tabla.
- (B) Tubería de refrigerante en fase líquida: consultar la siguiente tabla.
- (C) Impulsión del interacumulador de A.C.S. (en el circuito primario de caldera): G 1¼ (rosca interior)
- (D) Retorno del agua de calefacción y retorno del interacumulador de A.C.S. G 1¼ (rosca interior)
- (E) Impulsión del agua de calefacción: G 1¼ (rosca interior)
- (F) Pasacable para cables de baja tensión < 42 V
- (G) Pasacable para los cables de alimentación 400 V~/230 V~, > 42 V
- (H) Altura de montaje mínima: consultar el capítulo "Requisitos del lugar de emplazamiento"

Conexiones de las tuberías frigoríficas en la unidad interior

Significado	Modelos de 101.B04 a B08		de 101.A12 a A16	
	Tubo Ø	Rosca UNF	Tubo Ø	Rosca UNF
Tubería de refrigerante en fase líquida	6 mm	7/16	10 mm	5/8
Tubería de refrigerante en fase de vapor	12 mm	3/4	16 mm	7/8

Datos técnicos (continuación)

Dimensiones de la unidad exterior con 1 ventilador, 230 V~

Modelos 101.B04 a B06

Asignación de bombas de calor

- Modelo AWB-M 101.B04 a B06
- Modelo AWB-M-E 101.B04 a B06
- Modelo AWB-M-E-AC 101.B04 a B06

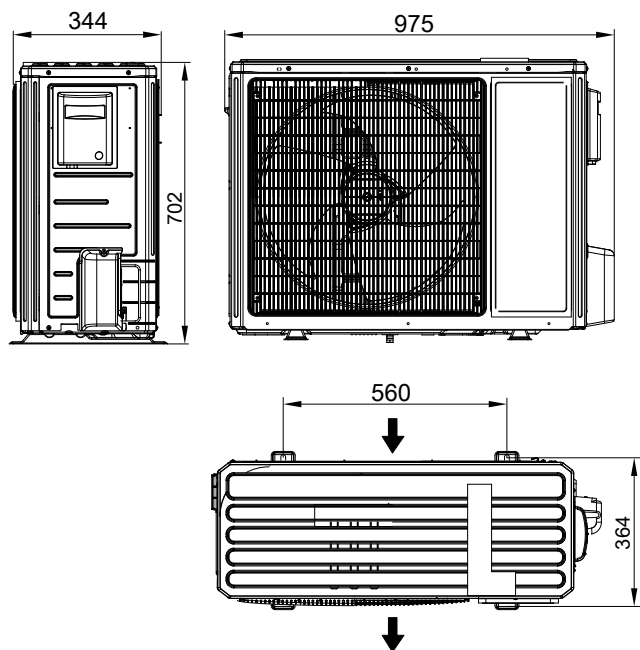

Modelos 101.B08

Asignación de bombas de calor

- Modelo AWB-M 101.B08
- Modelo AWB-M-E 101.B08
- Modelo AWB-M-E-AC 101.B08

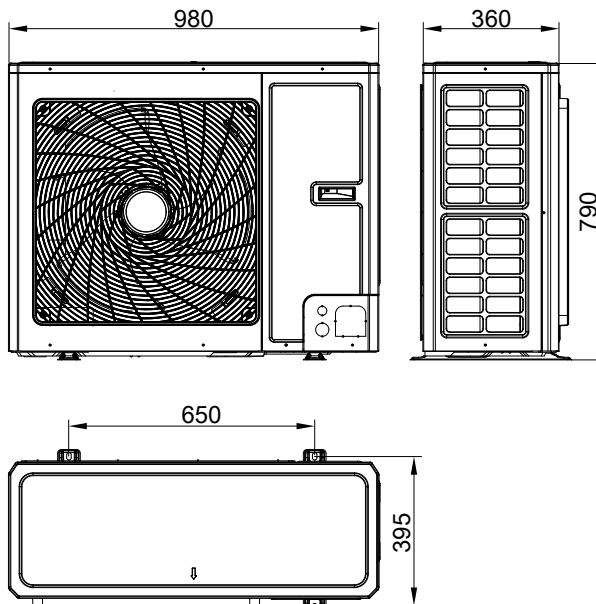

Dimensiones de la unidad exterior con 2 ventiladores, 230 V~ y 400 V~

Modelos 101.A12 a A16

Asignación de bombas de calor

- Unidades exteriores 230 V~
- Modelo AWB-M 101.A12 a A16
- Modelo AWB-M-E 101.A12 a A16
- Modelo AWB-M-E-AC 101.A12 a A16
- Unidades exteriores 400 V~
- Modelo AWB 101.A12 a A16
- Modelo AWB-E 101.A12 a A16
- Modelo AWB-E-AC 101.A12 a A16

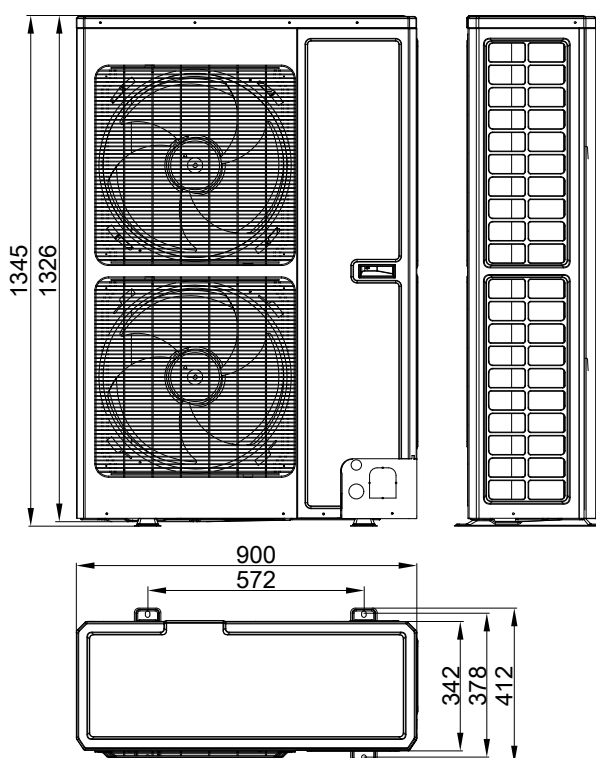



Sujeto a modificaciones técnicas sin previo aviso.

Viessmann, S.L.
Sociedad Unipersonal
C/ Sierra Nevada, 13
Área Empresarial Andalucía
28320 Pinto (Madrid)
Teléfono: 902 399 299
Fax: 916497399
www.viessmann.es

6153349